

## Радиатор, замена

### Примечание

В связи с тем, что иллюстрации в этой информации по техобслуживанию используются для различных модельных лет и/или моделей, могут иметь место некоторые расхождения. Несмотря на это, основная информация в иллюстрациях всегда правильная.

## Снятие

### Снятие электровентилятора

Снимите электрический охлаждающий вентилятор . См. [Вентилятор охлаждения двигателя, замена](#) .

---

### Слив охлаждающей жидкости

Зажмите нижний шланг с помощью фиксирующих плоскогубцев.

Установите шланг на штуцере на радиаторе.

Протяните шланг вниз к емкости.

Откройте штуцер и слейте охлаждающую жидкость.

---

## Установка

## Снятие радиатора

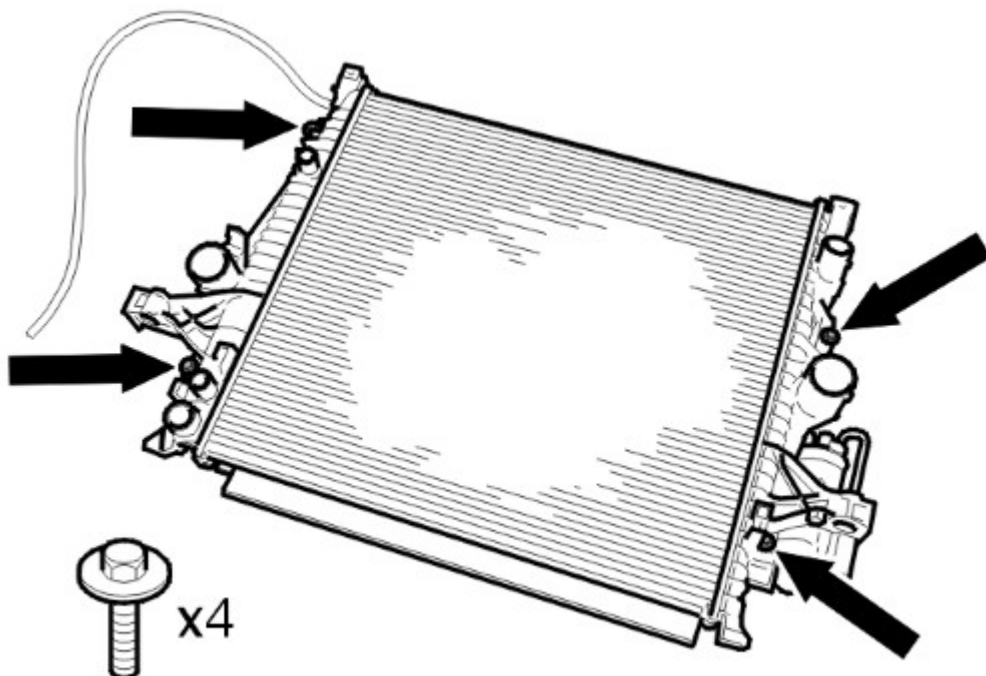

### Снимите:

- шланг откачки от расширительного бачка
- 4 винта

### Снимите:

- 2 винта крепления
- радиатор.

## Установка радиатора

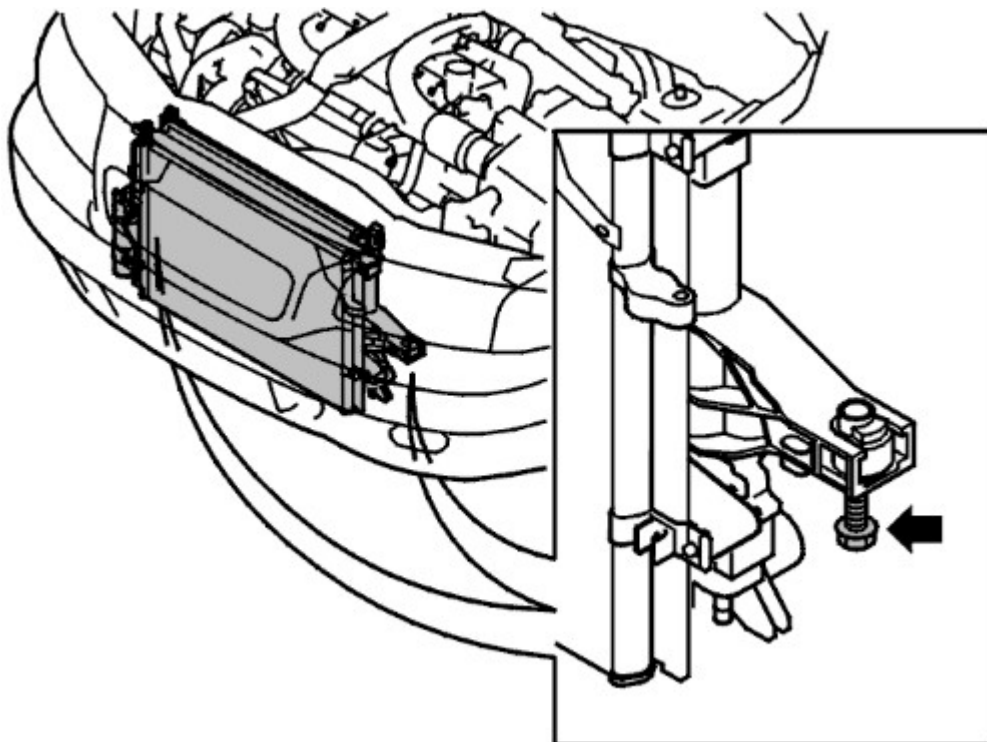

Поднимите радиатор. Установите винты крепления М8, 2 шт.

### Примечание

Убедитесь, что радиатор расположен правильно в установочных штифтах на верхней части блока.

### Примечание

При установке радиатора убедитесь, что никакие шланги не зажимаются.

### Установите:

- шланг откачки от расширительного бачка
- 4 винта М6.

## Установка электровентилятора

Установите электрический охлаждающий вентилятор . См. [Вентилятор охлаждения двигателя, замена](#) .